

TOSHIBA

INSTALLATION MANUAL
AIR CONDITIONER (SPLIT TYPE)



БЪЛГАРСКИ

Indoor unit
RAS-B10, 13, 16N3KV2-E1

Outdoor unit
RAS-10, 13N3AV2-E1
RAS-16N3AV2-E



1115551126

ПРЕДПАЗНИ МЕРКИ ЗА БЕЗОПАСНОСТ	1
ДИАГРАМА ЗА ИНСТАЛИРАНЕ НА ВЪТРЕШНИЯТ И ВЪНШНИЯТ МОДУЛ	3
■ Допълнителни елементи за монтаж.....	3
ВЪТРЕШЕН МОДУЛ	4
■ Място за монтаж.....	4
■ Пробиване на отвор и монтиране на монтажната планка.....	4
■ Свързване на кабелите.....	4
■ Как да се свърже дистанционно управление за работа с кабел	5
■ Инсталиране на тръбите и гъвкавата дренажна тръба.....	6
■ Фиксиране на вътрешния модул.....	7
■ Дренаж.....	7
ВЪНШЕН МОДУЛ	7
■ Място за монтаж.....	7
■ Предпазни мерки при монтиране в региони със снеговалеж и ниски температури	7
■ Свързване на тръбите за хладилния агент.....	7
■ Създаване на вакуум	8
■ Работа по електрическата система	8
■ Свързване на кабелите.....	9
ДРУГИ	9
■ Тест за наличие на газове течове	9
■ Избиране на настройки „А“ или „В“ на дистанционното управление	9
■ Тестов режим.....	9
■ Настройка за автоматично рестартиране	9

ПРЕДПАЗНИ МЕРКИ ЗА БЕЗОПАСНОСТ

Производителят не носи никаква отговорност за повреда, настъпила поради несъблюдаване на указанията в това ръководство. Преди монтажа внимателно прочетете това ръководство за монтаж.

Препоръчително е собственикът да извършва периодична поддръжка, когато използва уреда продължително време.

Спазвайте предпазните мерки, описани тук, за да избегнете рисковете за Вашата безопасност.

ОПАСНОСТ : Указва, че при неправилна употреба на този уред съществува голяма вероятност от сериозно нараняване (*1) или смърт.

ПРЕДУПРЕЖДЕНИЕ : Указва, че неправилната употреба на този уред може да причини сериозни наранявания или смърт.

ВНИМАНИЕ : Указва, че неправилната употреба на този уред може да предизвика телесна повреда (*2) или имуществени щети (*3).

*1 : Сериозно нараняване означава загуба на зрение, травма, изгаряне или измръзване, токов удар, счупване на кост или отравяне, при което възникват последствия и което изисква хоспитализация или продължително амбулаторно лечение.

*2 : Телесна повреда означава лек инцидент, изгаряне или токов удар, които не изискват прием или неколккратно посещение в болница.

*3 : Имуществена щета означава повреда, която засяга вещи или средства.

За обществено ползване

Захранващият кабел и свързващият кабел на уреда трябва да са изолирани поне с полипропилен (модел H07RN-F) или да е с означение 60245 IEC66. (Трябва да бъде инсталирано в съответствие с националните предписания)

ВНИМАНИЕ

Монтиране на новия климатик за охлаждане

• ТОЗИ КЛИМАТИК ИЗПОЛЗВА НОВИЯ ХЛАДИЛЕН АГЕНТ R410A, КОЙТО НЕ РАЗРУШАВА ОЗОНИЕВИЯ СЛОЙ.

Хладилният агент R410A е податлив на влияние от нечистотии като вода, окисляващ повърхностен слой и смазки, защото налягането е около 1,6 пъти по-голямо от това на агента R22. Едновременно с приемането на новия хладилен агент, маслото на хладилната машина също е било сменено. Заради това, по време на инсталиране, се уверете, че водата, прахът, старият хладилен агент или маслото на хладилната машина не влизат в охлаждащия контур на климатика с новия хладилен агент.

За да избегнете смесването на хладилният агент и маслото на хладилната машина, размерите на отворите за зареждане, свързващи секциите на главния модул, са различни от тези за обикновен хладилен агент, а също така се изискват различни по размер инструменти. За свързващите тръби използвайте нови и чисти тръби с възможности да издържат на високо налягане и предназначени само за агент R410A. Също така се уверете, че не влиза вода или прах. Освен това, не използвайте каквито и да било съществуващи тръби, тъй като тяхната издръжливост на налягане може да не е достатъчно и може да съдържат нечистотии.

ОПАСНОСТ

- ЗА ИЗПОЛЗВАНЕ ЕДИНСТВЕНО ОТ КВАЛИФИЦИРАН ПЕРСОНАЛ
- ВЪВ ФИКСИРАНАТА ИНСТАЛАЦИЯ ТРЯБВА ДА СЕ МОНТИРАТ СРЕДСТВА ЗА ИЗКЛЮЧВАНЕ ОТ ЕЛЕКТРОЗАХРАНВАНЕТО С РАЗСТОЯНИЕ МЕЖДУ КОНТАКТИТЕ МИНИМУМ 3 мм ВЪВ ВСИЧКИ ПОЛЮСИ.
- ПРЕДИ ДА ЗАПОЧНЕТЕ КАКВАТО И ДА Е РАБОТА ПО ЕЛЕКТРИЧЕСКИТЕ ЕЛЕМЕНТИ, ИЗКЛЮЧЕТЕ ЗАХРАНВАНЕТО. УВЕРЕТЕ СЕ, ЧЕ ВСИЧКИ ЗАХРАНВАЩИ КЛЮЧОВЕ СА ИЗКЛЮЧЕНИ.
НЕСПАЗВАНЕТО НА ГОРНОТО УКАЗАНИЕ МОЖЕ ДА ПРЕДИЗВИКА ЕЛЕКТРИЧЕСКИ УДАР.
- СВЪРЖЕТЕ ПРАВИЛНО СЪЕДИНИТЕЛНИЯ КАБЕЛ. АКО СЪЕДИНИТЕЛНИЯ КАБЕЛ Е СВЪРЗАН ГРЕШНО, ЕЛЕКТРИЧЕСКИТЕ ЧАСТИ МОГАТ ДА БЪДАТ ПОВРЕДЕНИ.
- ПРОВЕРЕТЕ ДАЛИ ЗАЗЕМИТЕЛНИЯТ ПРОВОДНИК НЕ Е СКЪСАН ИЛИ ИЗКЛЮЧЕН ПРЕДИ ИНСТАЛИРАНЕ.
- НЕ ИНСТАЛИРАЙТЕ БЛИЗО ДО МЕСТА С ВИСОКА КОНЦЕНТРАЦИЯ НА ЗАПАЛИМ ГАЗ ИЛИ ГАЗОВИ ИЗПАРИЕНИЯ.
НЕСПАЗВАНЕТО НА ТАЗИ ИНСТРУКЦИЯ МОЖЕ ДА ДОВЕДЕ ДО ПОЖАР ИЛИ ЕКСПЛОЗИЯ.
- ЗА ДА ИЗБЕГНЕТЕ ПРЕГРЯВАНЕ НА ВЪТРЕШНИЯ МОДУЛ, КОЕТО ДА ДОВЕДЕ ДО ПОЖАР, ПОСТАВЕТЕ МОДУЛА ДОСТАТЪЧНО ДАЛЕЧ (ПОВЕЧЕ ОТ 2 м) ОТ ИЗТОЧНИЦИ НА ТОПЛИНА КАТО РАДИАТОРИ, ПЕЧКИ, ФУРНИ, ПЕЩИ И Т.Н.
- КОГАТО ПРЕМЕСТВАТЕ КЛИМАТИКА, ЗА ДА ГО ИНСТАЛИРАТЕ ОТНОВО НА ДРУГО МЯСТО, ВНИМАВАЙТЕ ДА НЕ СМЕСИТЕ ХЛАДИЛНИЯ АГЕНТ (R410A) С КАКЪВТО И ДА Е ДРУГ ГАЗ В ОХЛАДИТЕЛНИЯ КОНТУР. АКО СЕ СМЕСИ ВЪЗДУХ ИЛИ ДРУГ ГАЗ С ХЛАДИЛНИЯ АГЕНТ, НАЛЯГАНЕТО В ОХЛАДИТЕЛНИЯ КОНТУР ЩЕ СТАНЕ НЕНОРМАЛНО ВИСОКО И ТОВА ЩЕ ДОВЕДЕ ДО СПУКВАНЕ НА ТРЪБА И НАРАНЯВАНЕ НА ХОРА.
- АКО ПО ВРЕМЕ НА ИНСТАЛИРАНЕ СЕ ПОЛУЧИ ТЕЧ НА ХЛАДИЛЕН АГЕНТ ОТ ТРЪБИТЕ, НЕЗАБАВНО ПРОВЕТРЕТЕ СТАЯТА СЪС СВЕЖ ВЪЗДУХ. АКО ХЛАДИЛНИЯТ АГЕНТ Е ЗАТОПЛЕН ОТ ОГЪН ИЛИ НЕЩО ДРУГО, ТОЙ ЗАПОЧВА ДА ОТДЕЛЯ ОТРОВЕН ГАЗ.
- КОГАТО МОНТИРАТЕ ИЛИ ДЕМОНТИРАТЕ КЛИМАТИКА, НЕ ПОЗВОЛЯВАЙТЕ НА ВЪЗДУХ ИЛИ ДРУГИ ВЕЩЕСТВА, РАЗЛИЧНИ ОТ ПРЕДНАЗНАЧЕНИЯ ХЛАДИЛЕН АГЕНТ „R410A“ ДА ПОПАДНАТ В ОХЛАДИТЕЛНАТА ВЕРИГА. ПРИ СМЕСВАНЕ НА ВЪЗДУХ ИЛИ ДРУГИ ВЕЩЕСТВА, В ОХЛАДИТЕЛНАТА ВЕРИГА МОЖЕ ДА ВЪЗНИКНЕ АНОРМАЛНО НАЛЯГАНЕ, КОЕТО МОЖЕ ДА ПРИЧИНИ НАРАНЯВАНЕ ПОРАДИ СПУКВАНЕ НА ТРЪБА.

ПРЕДУПРЕЖДЕНИЕ

- Работата по монтажа трябва да се изиска от дилъра или професионалния доставчик. Самостоятелното монтиране може да причини теч на вода, токов удар или пожар в резултат от неправилен монтаж.
- Изискват се специфицирани инструменти и тръбни части за модел R410A и също така работата трябва да се извърши в съответствие с ръководството. Хладилният агент R410A от тип HFC създава 1,6 пъти повече налягане, отколкото това на обикновения хладилен агент (R22). Използвайте специфицираните тръбни части и осигурете правилния монтаж. В противен случай това може да доведе до повреда и/или наранявания. В същото време може да се предизвика воден теч, токов удар или пожар.
- Уверете се, че уредът е монтиран на място, което може да издържи теглото му. Ако уредът не може да бъде издържан или е монтиран неправилно, той може да падне и да причини наранявания.
- Работата по електрическата част трябва да се извърши от квалифициран електротехник в съответствие с изискванията за този вид работа, вътрешните правила за окабеляване и ръководство. Трябва да се използва отделна самостоятелна верига и номинално напрежение. Недостатъчната мощност на захранването или неправилен монтаж могат да причинят токов удар или пожар.
- Използвайте гъвкав кабел, за да свържете проводниците във външния/вътрешен модул. Не се позволяват междинни връзки, оголени кабели или употреба на едножилни кабели.
- Електрическите връзки между вътрешния и външния модул трябва да бъдат добре оформени, така че капакът да бъде поставен здраво. Неправилното монтиране на капака може да предизвика повишаване на топлината, пожар или токов удар в зоната на клемите.
- Уверете се, че използвате само одобрени аксесоари или указаните части. Ако не направите това, може да предизвикате падане на уреда, воден теч, пожар или токов удар.
- След работата по монтажа се уверете, че няма теч на хладилен агент. Ако той изтича от тръбата в стаята и се загрее от огън или нещо друго, като напр. калорифер, печка или газов котлон, това може да предизвика изпускане на отровен газ.
- Уверете се, че уредът е правилно заземен. Не свързвайте заземителния проводник към тръба с газ, водопроводна тръба, проводник на гръмоотвода или телефонен заземителен проводник. Неправилното заземяване може да предизвика токов удар.
- Не монтирайте уреда на места, където може да възникне теч на газ. Изтичането на газове или натрупване на газ около уреда може да се предизвика пожар.
- Не избирайте място за монтаж с твърде висока влажност, като напр. баня. Стареенето на изолацията може да предизвика токов удар или пожар.
- Монтажната работа трябва да се извърши в съответствие с инструкциите в това ръководство за монтаж. Неправилният монтаж може да предизвика теч на вода, токов удар или пожар. Проверете следните неща преди да пуснете уреда.
 - Проверете дали тръбопроводите са правилно поставени и дали няма течове.
 - Проверете дали сервисният клапан е отворен. Ако той е затворен, това може да доведе до свръхналягане и да повреди компресора. Същевременно, ако възникне утечка от свързващата част, това може да доведе до всмукване на въздух и свръхналягане, което да причини спукване или нараняване.
- При операции по източване извършете следните действия.
 - Не позволявайте в охладителната верига да попадне въздух.
 - Затворете двата сервисни клапана и спрете компресора, преди да извадите тръбата за хладилен агент. Ако извадите тръбата за хладилен агент, докато компресорът работи, а сервисните клапани са отворени, в охладителната верига може да попадне въздух, а налягането в нея да се повиши прекомерно, което може да доведе до спукване или нараняване.
- Не модифицирайте захранващия кабел, не правете междинни връзки и не използвайте разклонител. Това може да доведе до повреда на контакта, изолацията или увеличен ток, което да предизвика пожар или токов удар.
- Не използвайте друго охлаждащо вещество, освен посоченото като допълващо или заместващо. В противен случай може да възникне необичайно високо налягане в цикъла на охлаждане, което да доведе до повреда или експлозия на продукта или до телесни повреди.
- Когато свързвате с кабел външното и вътрешното тяло, спазвайте местните разпоредби/правила. (Размер на кабела, начин на свързване и т.н.)
- Места с наличие на железен или друг метален прах. Ако железен или друг метален прах попадне или се натрупа във вътрешността на климатика, той може да се самозапали и да предизвика пожар.
- Ако откриете каквато и да е повреда, не монтирайте уреда. Незабавно се свържете с Вашия дилър.
- Никога не променяйте този уред чрез отстраняване на предпазните устройства.
- Не инсталирайте на места, където основата не може да издържи теглото на устройството. Ако устройството падне, може да нарани хора или да повреди имуществото Ви.

ВНИМАНИЕ

- Прочетете това ръководство за монтаж внимателно преди да монтирате уреда. То съдържа важни инструкции за правилния монтаж.
- Излагането на устройството на вода или друга влага преди инсталиране, може да доведе до токов удар. Не съхранявайте във влажни мазета и не оставяйте под дъжд. Също така не намокряйте.
- След като разопаковате устройството, внимателно го проверете за възможни повреди.
- Не инсталирайте на места, които ще увеличат вибрациите на устройството. Не инсталирайте на места, които могат да увеличат нивото на шума на устройството или където шумът и издуваният въздух могат да обезпокоят съседите.
- Този уред трябва да бъде свързан към захранващия източник чрез автоматичен прекъсвач в зависимост от мястото, където се извършва монтажът. В противен случай може да бъде предизвикан токов удар.
- Спазвайте инструкциите в това ръководство, за да монтирате правилно дренажна тръба за правилно оттичане на водата от уреда. Уверете се, че оттичащата се водата се изхвърля. Неправилното оттичане може да предизвика теч на вода, като това може да предизвика повреда по мебелите.
- Затегнете крилчатата гайка с динамометричен ключ, като следвате описания метод. Не затягайте твърде силно. В противен случай гайката може да се счупи след дълга употреба и това да доведе до теч на хладилен агент.
- Носете ръкавици (например памучни ръкавици) по време на монтажната работа. В противен случай може да се нараните при работа с части с остри ръбове.
- Не докосвайте секцията за входния въздух или алуминиевите перки на външния модул. Това може да причини наранявания.
- Не монтирайте външния модул на място, което може да бъде гнездо на малки животни. Малките животни могат да влязат и да докоснат вътрешните електрически части, като по този начин причинят повреда или пожар.
- Помолете потребителя да поддържа мястото около уреда спретнато и чисто.
- Направете пробно пускане след приключване на монтажа и обяснете на потребителя как се използва и поддържа уреда в съответствие с това ръководство. Помолете потребителя да съхранява ръководството за експлоатация заедно с ръководството за монтаж.

ИЗИСКВАНЕ ЗА ИЗВЕЩАВАНЕ НА ЛОКАЛНИЯ ДОСТАВЧИК НА ЗАХРАНВАНЕТО

Моля уверете се напълно, че за инсталирането на това устройство е известен локалният доставчик на захранване, преди самата инсталация. Ако срещнете трудности или ако инсталирането не е одобрено от доставчика, сервисната агенция ще предприеме адекватни мерки.

ДИАГРАМА ЗА ИНСТАЛИРАНЕ НА ВЪТРЕШНИЯТ И ВЪНШНИЯТ МОДУЛ

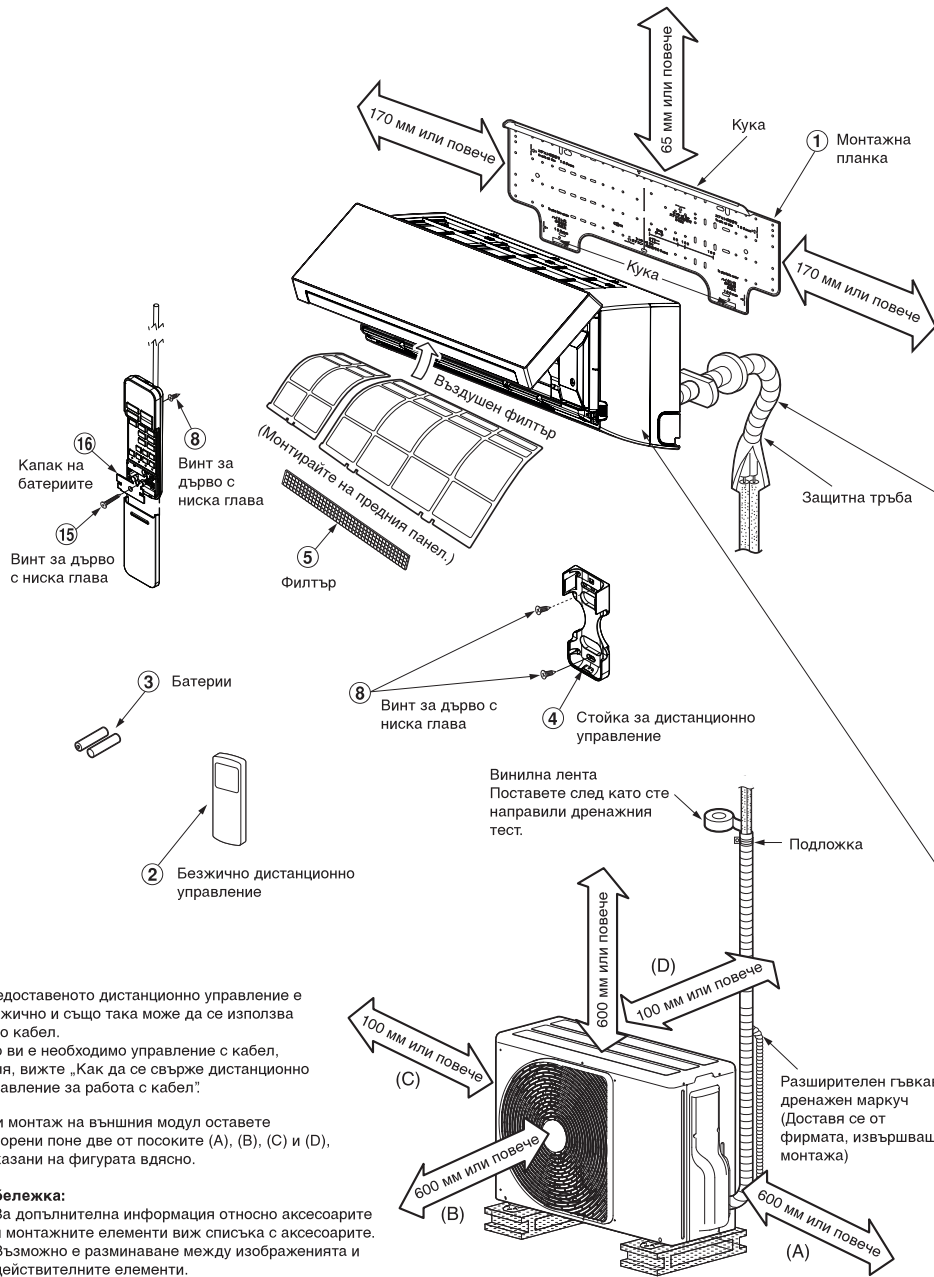

За задно дясно и полагане на тръбите отляво

Поставете подложка между вътрешния модул и стената и наведете вътрешния модул за по-добра работа.

Не позволявайте на дренажния маркуч да се разхлаби.

Внимателно прокарайте извивката на маркуча.

Уверете се, че извивката на маркуча сочи надолу.

Допълнителният маркуч може да се свърже отляво, отзад отляво, отзад отдясно, отдясно, отдолу отдясно или отдолу отляво.

Изолирайте отделно, а не заедно тръбите за хладилния агент.

Топлоизолираща полиетиленова пена с дебелина 6 мм

Предоставеното дистанционно управление е безжично и също така може да се използва като кабел.

Ако ви е необходимо управление с кабел, моля, вижте „Как да се свърже дистанционно управление за работа с кабел“.

При монтаж на външния модул оставете отворени поне две от посоките (A), (B), (C) и (D), показани на фигурата вдясно.

Забележка:

- За допълнителна информация относно аксесоарите и монтажните елементи виж списъка с аксесоарите.
- Възможно е разминаване между изображенията и действителните елементи.

Допълнителни елементи за монтаж

Код на елемента	Име на елемента	Количество
(A)	Маркуч за хладилен агент Страна на течността : ш 6,35 мм Страна на газа : ш 9,52 мм (RAS-B10, 13N3KV2-E1) : ш 12,70 мм (RAS-B16N3KV2-E1)	Всеки
(B)	Изоляционен материал на маркуча (полиетиленова пена с дебелина 6 мм)	1
(C)	Кит, пластмасови ленти	Всеки

Схема на разположението на фиксиращите болтове на външния модул

- Закрепете външния модул с фиксиращи болтове и гайки, ако ще бъде изложен на силен вятър.
- Използвайте ш8 мм или ш10 мм анкерни болтове и гайки.
- Ако ще трябва да източвате замръзнала вода, към долната планка на външния модул поставете дренажен нипел 9) капак 10) преди да монтирате тялото.

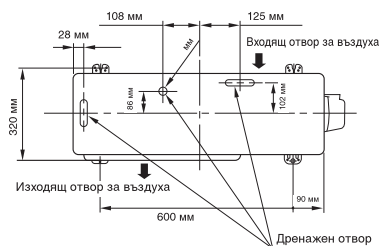

* Дюзата за източване и херметичната капачка са опаковани заедно с външното тяло.

※ Когато се използва мултисистемно външно тяло, направете справка с ръководството за монтаж, предоставено с въпросния модел.

ВЪТРЕШЕН МОДУЛ

Място за монтаж

- Място, осигуряващо достатъчно пространство около вътрешния модул, както е показано на диаграмата
- Място, където няма препятствия в близост до входящият и изходящият въздушни отвори
- Място, което позволява лесен монтаж на маркуча до външния модул
- Място, което позволява отварянето на предния панел
- Вътрешният модул трябва да бъде инсталиран на поне 2 м височина. Освен това трябва да се избягва поставянето на предмети върху вътрешния модул.

ВНИМАНИЕ

- Трябва да се избягва попадането на директна слънчева светлина върху безжичния приемник на вътрешния модул.
- Микропроцесорът на вътрешния модул не трябва да бъде твърде близо до източници на радиосмущения. (За подробности, виж Ръководството на потребителя)

Дистанционно управление

- Място, където няма препятствия, като напр. завеси, които могат да възпрепятстват сигнала от вътрешния модул
- Не монтирайте дистанционното управление на места, изложени на пряка слънчева светлина или близо до източници на топлина, като напр. печки.
- Дръжте дистанционното управление на поне 1 м в страни от телевизор или музикална уредба. (Това е необходимо за да предпази от смущения, картината или звука.)
- Местоположението на дистанционното управление трябва да се определи както е показано по-долу.

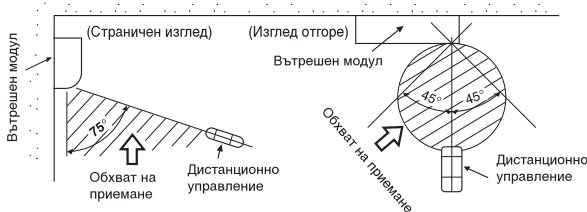

Пробиване на отвор и монтиране на монтажната планка

Пробиване на отвор

Когато инсталирате тръбите за хладилния агент отзад

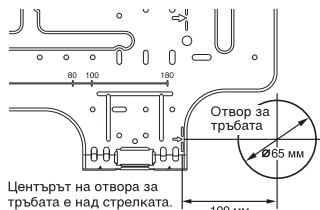

1. След като определите позицията на отвора за тръбата на монтажната планка (➔), пробийте отвор за тръбата (ш65 мм) под лек наклон надолу към външния модул.

ЗАБЕЛЕЖКА

- Когато пробивате стена, която съдържа метална пръчки, стоманена тел или метални плочи, уверете се, че използвате периферен пръстен, който се продава отделно.

Инсталиране на монтажната планка

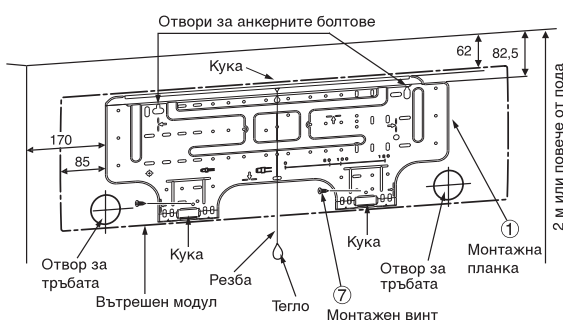

Когато монтажната планка е монтирана

директно на стената

1. Закрепете стабилно монтажната планка на стената като я завие отгоре и отдолу, за да окачите вътрешния модул.
2. За да инсталирате монтажната планка на бетонна стена с анкерни болтове, използвайте отвори за анкерните болтове както е показано на следната фигура.
3. Инсталирайте монтажната планка хоризонтално на стената.

ВНИМАНИЕ

Когато инсталирате монтажната планка с монтажни винтове, не правете дупки за анкерни болтове. В противен случай устройството може да падне и да причини персонални контузии или имуществени щети.

Монтажна планка
(Спазвайте хоризонтална посока.)



5 мм отвор

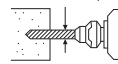

Монтажен винт ш4 x 25 ℓ

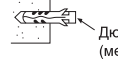

Дюбел (местни части)

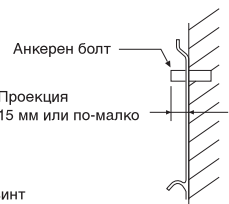

ВНИМАНИЕ

Невъзможността да инсталирате внимателно модула, може да причини персонални контузии или имуществени щети, ако той падне.

- В случай, че стената е тухлена, бетонна или друга подобна, направете отвори с диаметър 5 мм.
- Вкарайте дюбелите за съответните монтажни винтове ⑦.

ЗАБЕЛЕЖКА

- Захванете четирите ъгъла и долните части на монтажната планка с 4 до 6 монтажни винта, за да я инсталирате.

Свързване на кабелите

Как да свържете съединителния кабел

Свързването на съединителния кабел може да се направи без да се сваля предния панел.

1. Свалете решетката на отвора за входящ въздух. Отворете решетката за входящия въздух нагоре и я издърпайте към Вас.
2. Свалете капака на клемите и щипката за кабела.
3. Вкарайте съединителния кабел (според локалните връзки) в отвора за тръбата на стената.
4. Прокарайте свързващия кабел през отвора за кабел на задния панел така, че да се подаде от предната страна, както е показано на фигурата по-долу.
5. Вкарайте съединителния кабел напълно в блока с клемите и го закрепете здраво с винтовете.
6. Затегнете здраво, но не повече от 1,2 N·m (0,12 kgf·m).
7. Фиксирайте съединителния кабел с помощта на щипката за кабела.
8. Фиксирайте капака на клемите, втулката на задната планка и решетката за входящия въздух на вътрешния модул.

ВНИМАНИЕ

- Задължително погледнете електрическата диаграма от вътрешната страна на предния панел.
- Проверете локалните електрически кабели и всички специфични инструкции или ограничения.

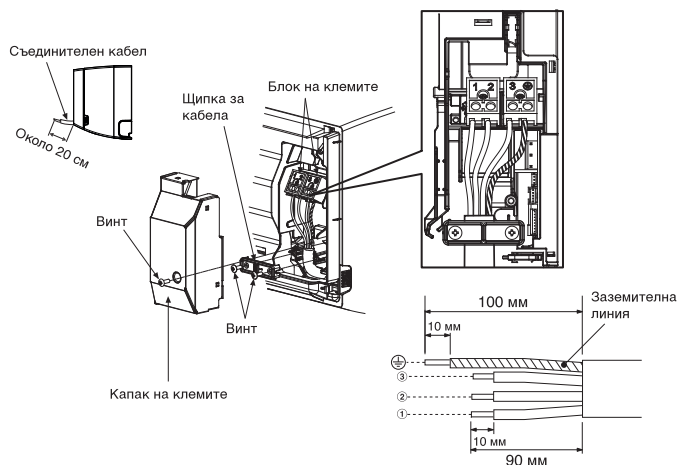

Дължина на оголяване на съединителния кабел

ЗАБЕЛЕЖКА

- Използвайте само многожилен кабел.
- Тип на проводника : Повече от H07RN-F или 60245 IEC66 (1,5 mm² или повече)

Как да се свърже дистанционно управление за работа с кабел

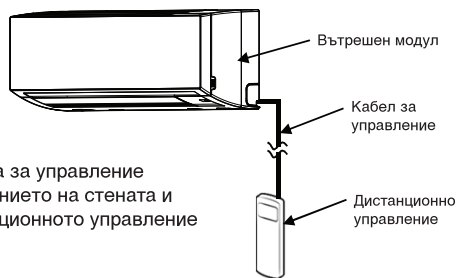

ВНИМАНИЕ

- Монтирайте кабела за управление плътно по протежението на стената и прикрепете дистанционното управление към стената.

За вътрешното тяло

1. Повдигнете нагоре решетката на входящия въздух.
2. Внимателно отстранете двата винта на предния панел.
3. Леко отворете долната част на предния панел, след това дръпнете горната част на предния панел към вас, за да го отстраните от задната пластина, както е показано на фигура ①.
4. След като отстраните предния панел, отстранете дисплея и отворете капака, както е показано на фигура ② и ③.
5. Подредете кабела за управление според информацията и спецификациите, както е показано на фигура ④.
6. Здраво прикрепете кабела за управление към клемата на таблото на дисплея, както е показано на фигура ⑤ (затегнете здраво, но не повече от 0,12 N·m (0,01 kgf·m)).
7. Прокарайте кабела за управление през отвора на предния капак на дисплея, а след това сглобете дисплея с основния корпус, като извършите действията от фигура ② и ③ в обратен ред. Уверете се, че кабелът за управление не се притиска от предния и задния капак на дисплея.
8. Извадете кабела за управление от вътрешното тяло на същото разстояние, както и захранващия кабел, и свържете кабела, както е показано на фигура ⑥.
9. Сглобете вътрешното тяло, като извършите действията от 1 до 3 в обратен ред.

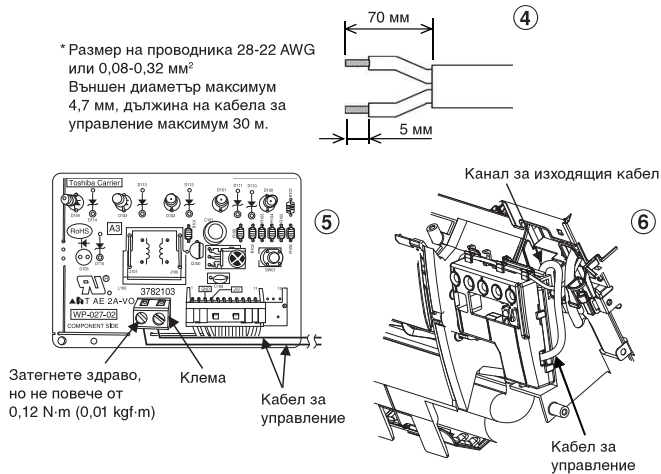
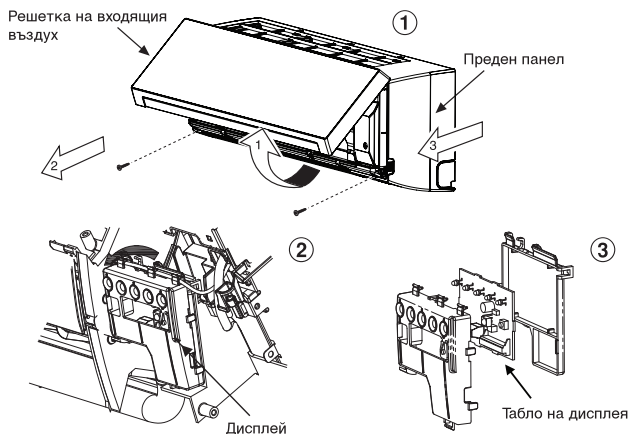

За дистанционното управление

1. Плъзнете капака на дистанционното управление надолу и го извадете.
2. Ако вътре има батерии, ги извадете. Едновременното използване на кабелното управление и батериите може да доведе до експлозия на батериите.
3. Направете отвор за кабела за управление, като пробийте пластмасовото покритие с помощта на отвертка, както е показано на фигура ⑦.
4. Прокарайте кабела за управление от задната страна на дистанционното управление, както е показано на фигура ⑧.
5. Прикрепете кабела за управление, както е показано на фигура ⑨ и ⑩, към клемата с помощта на предоставените винтове (затегнете здраво, но не повече от 0,25 N·m (0,03 kgf·m)).
6. Прокарайте кабела за управление през канала в задната страна на дистанционното управление, както е показано на фигура ⑪.
7. Прикрепете предоставения винт (Ø3,1x16L) към стената, за да закачите дистанционното управление, както е показано на фигура ⑫.
8. Маркирайте и подредете отвора за закрепване под винта (Ø3,1x25L), както е показано на фигура ⑬.
9. Монтирайте капака на батериите, предоставен с плика с аксесоари, а след това с помощта на предоставения винт (Ø3,1x25L) прикрепете капака на батериите към стената, както е показано на фигура ⑭ (затегнете здраво, но не повече от 0,15 N·m (0,02 kgf·m)).
10. Монтирайте капака на дистанционното управление.

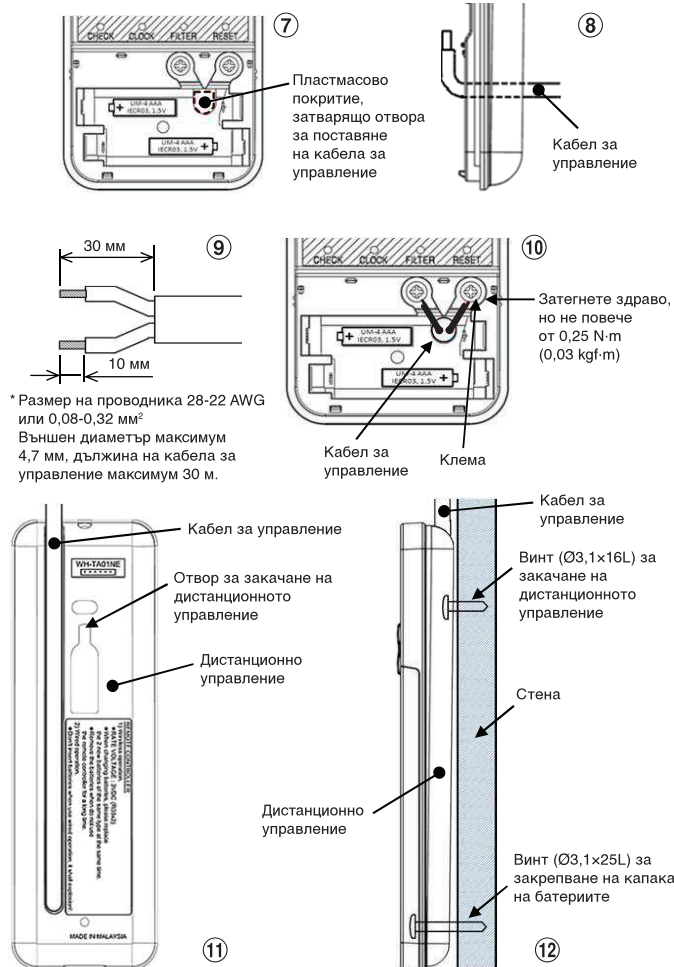

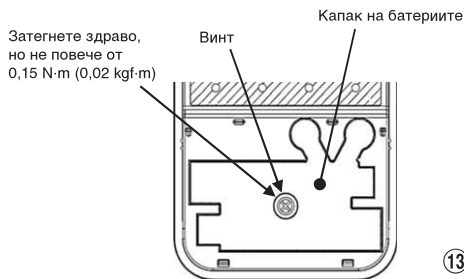

13

- *Забележка :**
1. Препоръчваме ви да използвате двойно изолиран проводник за свързване на дистанционното управление и климатика.
 2. При работа с кабел, с 1 дистанционно управление може да се управлява само 1 вътрешно тяло.
 3. При работа с кабел дистанционното управление ще се върне в първоначално състояние (PRESET (ПРЕДВАРИТЕЛНА НАСТРОЙКА), TIMER (ТАЙМЕР) и CLOCK (ЧАСОВНИК) ще се върнат в първоначално състояние), когато потребителят изключи електрозахранването на климатика.

Как да инсталирате решетката за входящия въздух на вътрешния модул

- Когато закрепвате решетката, се извършват операции направени при свалянето ѝ, но в обратен ред.



Инсталиране на тръбите и гъвкавата дренажна тръба

Оформяне на тръбите и гъвкавата дренажна тръба

- * Тъй като кондензирането довежда до повреди в машината, изолирайте двете свързващи тръби. (Използвайте полиетиленова пяна като изолиращ материал.)

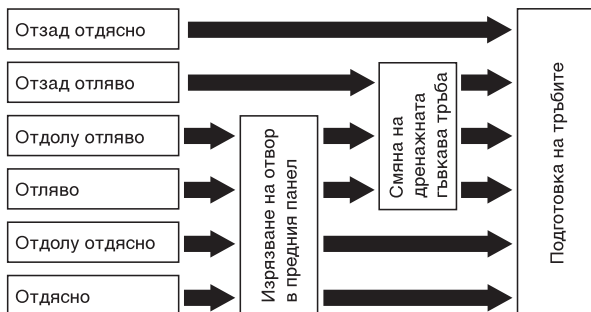

1. Изрязване на отвор в предния панел
Изрежете отляво или отдясно на предния панел за лява или дясна връзка и също отляво или отдясно, отдолу на предния панел за ляво или дясно свързване с помощта на пинсети.
2. Смяна на дренажната гъвкава тръба
За лява, долна лява или задна лява връзка към тръбите е необходимо да смените дренажната гъвкава тръба и дренажната капачка.

Как да свалите дренажната гъвкава тръба

- Дренажната гъвкава тръба може да се свали като развиете винта, закрепващ тръбата и след това я издърпате.
- Когато свалите дренажната гъвкава тръба, се пазете от острите ръбове на монтажната планка. Ръбовете могат да Ви наранят.
- За да монтирате гъвкавата дренажна тръба, вкарайте тръбата внимателно, докато съединителната част допре топлинния изолатор и я фиксирайте с оригиналния винт.



Как да свалите дренажната капачка

- Хванете дренажната капачка с щипки и я издърпайте.

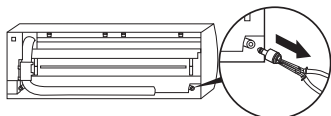

Как да поставите дренажната капачка

- 1) Вкарайте шестостенен ключ (4 мм) в отвора на главата на дренажната капачка.

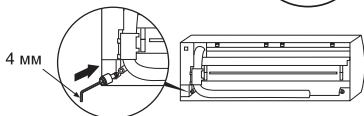

- 2) Внимателно пхнете дренажната капачка.

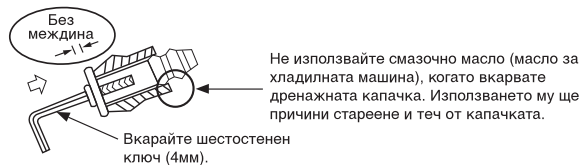

ВНИМАНИЕ

Внимателно вкарайте гъвкавата дренажна тръба и дренажната капачка, в противен случай може да потече вода.

В случай на дясна или лява връзка с тръбите

- След като маркирате отворите на предния панел с нож или чертичка, ги откъснете с клещи или друг инструмент.

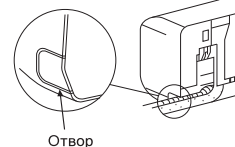

В случай на дясна или лява долна връзка с тръбите

- След като маркирате отворите на предния панел с нож или чертичка, ги откъснете с клещи или друг инструмент.

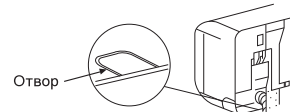

Ляво свързване с тръбите

- Огънете свързващата тръба, така че тя да минава в рамките на 43 мм над стената. Ако свързващата тръба е положена на повече от 43 мм на повърхността на стената, вътрешният модул може да стои нестабилно на стената. Когато огъвате свързващата тръба, използвайте пружинена машина за огъване за да не смачкате тръбата.

Огънете свързващата тръба на радиус от 30 мм.

За да свържете тръбата след инсталиране на устройството (фигура)

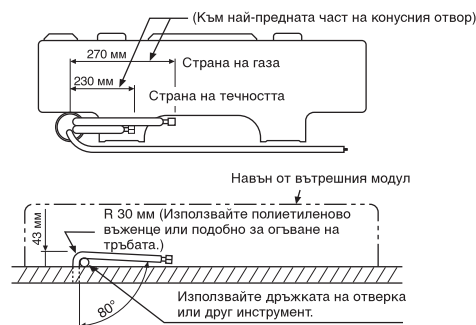

ЗАБЕЛЕЖКА

Ако тръбата е огъната неправилно, вътрешният модул може да е нестабилно закрепен за стената. След като прекарате свързващата тръба през отвора за тръбата, свържете тръбите към допълнителните тръби и завийте изолираща лента около тях.

ВНИМАНИЕ

- Стегнете здраво допълнителните тръби (две) и свързващия кабел с изолираща лента. В случай на ляво или задно ляво свързване с тръбите стегнете само допълнителните тръби (две) със изолираща лента.

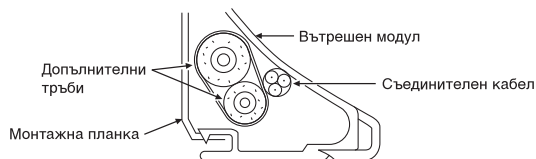

- Внимателно наредете тръбите, така че да не се показват зад задната планка на вътрешния модул.
- Внимателно свържете допълнителните тръби и свързващите тръби и изрежете навигатата изолиращата лента, за да избегнете двойното изолиране при връзката; освен това запечатаяте връзката със винилна лента.
- Тъй като кондензирането довежда до повреди в машината, изолирайте двете свързващи тръби. (Използвайте полиетиленова пяна като изолиращ материал.)
- Когато огъвате тръба, го правете внимателно, за да не я смачкате.

Фиксиране на вътрешния модул

1. Прекарайте тръбата през отвора в стената и закачете вътрешния модул към монтажната планка за горната кука.
2. Завъртете вътрешния модул надясно и наляво за да се убедите, че е закачен за монтажната планка.
3. Натискайки вътрешния модул към стената, закачете долната част към монтажната планка. Издърпайте вътрешния модул към Вас, за да се убедите, че е здраво закачен към монтажната планка.

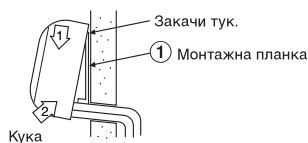

- За да демонтирате вътрешния модул от монтажната планка, издърпайте го към Вас, докато натискате долната му част нагоре на указаните места.

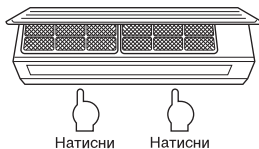

Дренаж

1. Насочете гъвкавата дренажна тръба надолу.

ЗАБЕЛЕЖКА

- Отворът трябва да бъде направен под лек наклон надолу към външния модул.

Не вдигайте гъвкавата дренажна тръба.

Не придавайте на гъвкавата дренажна тръба вълниста форма.

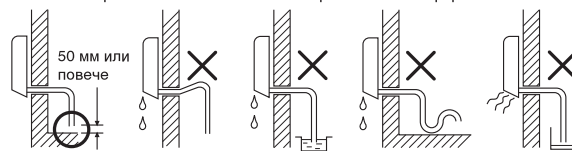

Не поставяйте края на гъвкавата дренажна тръба във вода.

Не слагайте края на гъвкавата дренажна тръба в дренажния канал.

2. Поставете вода в дренажното корито и се уверете, че водата се оттежда навън.
3. Когато свързвате допълнителна дренажна тръба, изолирайте връзката със защитна тръба.

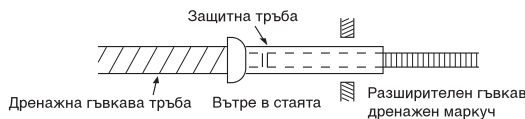

ВНИМАНИЕ

Разположете дренажната тръба за правилно отвеждане на водата от модула. Неправилното отвеждане на водата може да причини отделяне на кондензат.

Климатикът е проектиран да отвежда водата, събрана от конденза по гърба на вътрешния модул към дренажното корито. Затова не дръжте захранващия кабел и другите части на височина по-голяма от дренажния водач.

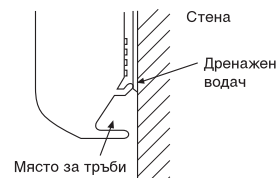

ВЪНШЕН МОДУЛ

Място за монтаж

- Място, осигуряващо достатъчно пространство около външното тяло, както е показано на диаграмата
- Място, което може да издържи теглото на външния модул и не позволява увеличаване на вибрациите или нивото на шум
- Място, където шумът при работа и издухваният въздух няма да безпокоят съседите
- Място, което не е изложено на силни ветрове
- Място без течове на запалими газове
- Място, което не пречи на минаването
- Когато външният модул ще бъде инсталиран на висока позиция, осигурете неговите стойки.
- Допустимата дължина на свързващата тръба е до 20 м. Ако дължината е над 15 м, добавете 20 г хладилен агент за всеки допълнителен метър от дължината на тръбата за всички модели.
- Позволената височина е до 10 м.
- Място, където отделяната вода не създава проблеми

ВНИМАНИЕ

1. Инсталирайте външният модул без прегради пред издухвания въздух.
2. Когато външният модул е инсталиран на място винаги изложено на силни ветрове, като например по бреговата ивица или на висока сграда, осигурете нормална работа на вентилатора като използвате тръба или защитна преграда срещу вятъра.
3. Във ветровити райони, инсталирайте модула, така че да избегнете влизане на вятъра.
4. Инсталирането на следните места може да доведе до неприятности. Не инсталирайте модула на такива места.
 - Място, пълно с машинно масло
 - Солено място като морския бряг
 - Място, пълно със серни газове
 - Място, където се генерират високочестотни вълни от аудио оборудване, заваръчни апарати и медицинско оборудване

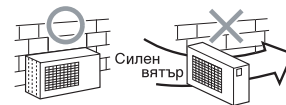

Предпазни мерки при монтиране в региони със снеговалеж и ниски температури

- Не използвайте предоставения дренажен нипел, за да източвате водата. Източвайте водата директно от всички отвори за източване.
- За да предпазите външния модул от натрупване на сняг, монтирайте носеща рамка и закрепете капак и планка за защита от сняг.
- * Не ползвайте двуетажна схема.

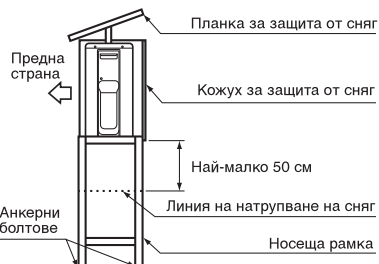

Монтирайте поне на 50 см над линията на натрупване на сняг

Свързване на тръбите за хладилния агент

Придаване на конусна форма

1. Отрежете тръбата с режещия инструмент.



2. Вкарайте конична гайка в тръбата и придайте конична форма.

- Допустима граница на конуса : A (Мерна единица : мм)

RIGID (хващащ тип)

Външен диаметър на медната тръба	Използван инструмент R410A	Използван обикновен инструмент
6,35	0 до 0,5	1,0 до 1,5
9,52	0 до 0,5	1,0 до 1,5
12,70	0 до 0,5	1,0 до 1,5

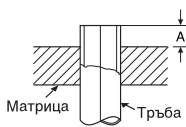

IMPERIAL (тип крилата гайка)

Външен диаметър на медната тръба	R410A
6,35	1,5 до 2,0
9,52	1,5 до 2,0
12,70	2,0 до 2,5

Затягане на връзката

Подравнете центровете на свързващите тръби и стегнете коничната гайка с пръсти. След това затегнете гайката със динамометричен ключ както е показано на фигурата.

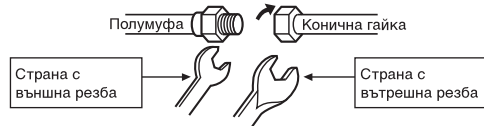

Използвайте ключ за да затегнете. Използвайте динамометричен ключ, за да затегнете.

ВНИМАНИЕ

Не прилагайте прекомерен въртящ момент. В противен случай, гайката може да се счупи в зависимост от условията.

(Мерна единица N·m)

Външен диаметър на медната тръба	Въртящ момент за затягане :
ш6,35 mm	14 до 18 (1,4 до 1,8 kgf·m)
ш9,52 mm	33 до 42 (3,3 до 4,2 kgf·m)
ш12,70 mm	50 до 62 (5,0 до 6,2 kgf·m)

Въртящ момент за затягане на конични тръбни връзки

Работното налягане на R410A е по-високо от това на R22 (приблизително 1,6 пъти). Затова е необходимо здраво да затегнете коничните тръбни връзки (които свързват вътрешния и външния модул) до определения въртящ момент на затягане. Неправилните връзки могат да причинят не само изтичане на газ, но също да повредят охладителния контур.

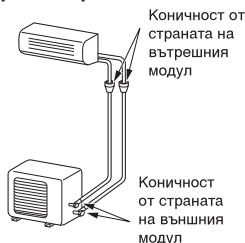

Оформяне на тръбите

- Как да се придава форма на тръбите
Оформяйте тръбите по шампованата линия на външния модул.
- Как да напаснем позицията на тръбите
Сложете краищата на тръбите на разстояние 85 мм от шампованата линия.



Създаване на вакуум

След като тръбите са свързани към вътрешния модул, можете да отстраните въздуха от тях едновременно.

ОТСТРАНЯВАНЕ НА ВЪЗДУХА

Отстранете въздуха от свързващите тръби и от вътрешния модул, като използвате вакуумна помпа. Не използвайте хладилен агент във външния модул. За подробности, виж Ръководството на вакуумната помпа.

Използване на вакуумна помпа

Използвайте вакуумна помпа с функция за защита от обратен поток, така че маслото вътре в помпата да не потече обратно в тръбите на климатика, когато помпата спре.

(Ако масло от вакуумната помпа навлезе в климатика, който ползва R410A, охладителния контур може да се повреди.)

- Свържете зареждащата тръба от клапана на колектора към сервисния отвор на клапана от страната на газа.
- Свържете зареждащата тръба към отвора на вакуум помпата.
- Отворете напълно страничната ръчка за ниското налягане на клапана на колектора.
- Пуснете вакуумната помпа, за да стартирате отстраняването на въздуха. Отстранявайте въздуха около 15 минути, ако тръбите за дълги 20 метра. (15 минути за 20 метра) (при капацитет на помпата 27 литра в минута) След това се уверете, че налягането е -101 kPa (-76 cmHg).
- Затворете напълно страничната ръчка за ниското налягане на клапана на колектора.
- Отворете напълно стъблата на клапаните (от двете страни – на газа и на течността).
- Свалете зареждащата тръба от сервисния отвор.
- Затегнете капачките на клапаните.

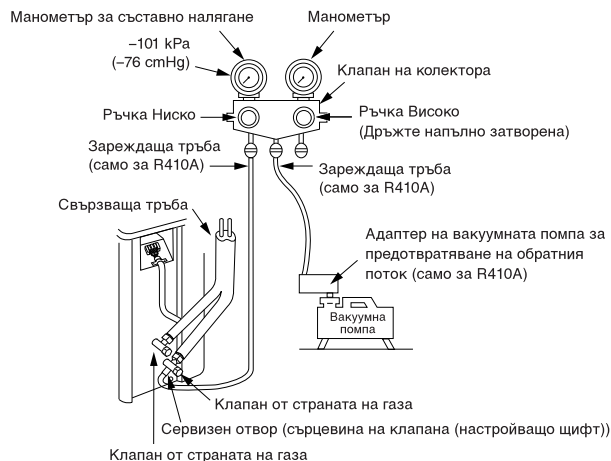

ВНИМАНИЕ

СПАЗВАЙТЕ ВАЖНИТЕ 5 ТОЧКИ ЗА РАБОТА С ТРЪБИТЕ.

- Дръжте настрана праха и влагата (вътре в свързващите тръби).
- Затягнете връзките (между тръбите и модула).
- Отстранявайте въздуха от свързващите тръби с ВАКУУМНА ПОМПА.
- Проверявайте за течове на газ (точките на свързване).
- Отворете напълно клапаните преди работа.

Предпазни мерки за работа със салникови клапани

- Отворете напълно стеблото на клапана, но не се опитвайте да го отворите отвъд ограничителя.

Размер на тръбата на салниковия клапан	Размер на шестограния гаечен ключ
12,70 мм и по-малка	A = 4 мм
15,88 мм	A = 5 мм

- Плътно затегнете капачката на клапана с момент на затягане, посочен в таблицата по-долу.

Капачка	Размер на капачката (H)	Момент на затягане
Капачка на пръта на клапана	H17 - H19	14~18 N·m (от 1,4 до 1,8 kgf·m)
	H22 - H30	33~42 N·m (от 3,3 до 4,2 kgf·m)
Капачка на сервисния отвор	H14	8~12 N·m (от 0,8 до 1,2 kgf·m)
	H17	14~18 N·m (от 1,4 до 1,8 kgf·m)



Работа по електрическата система

- Външното тяло трябва да се свърже със захранващ кабел.
- Захранващото напрежение трябва да бъде както номиналното напрежение на климатика.
- Подгответе захранващ източник за изключителна употреба само от климатика.

ЗАБЕЛЕЖКА

- Тип на проводник : Повече от H07RN-F или 245 IEC66 (1,5 мм² или повече)

ВНИМАНИЕ

- Връзка към фиксирано окабеляване:
Ключ или автоматичен изключвател, който изключва всички полюси и осигурява разделяне между контактите на поне 3 мм трябва да бъде включен към фиксираното окабеляване. Трябва да се използва одобрен автоматичен изключвател или ключ.
- Извършете работите по свързването, така че да осигурите основния капацитет на кабелите.

Свързване на кабелите

1. Свалете капака на външния модул.
2. Свържете захранващ кабел към клемното табло **L**, **N** и \oplus , а след това свържете свързващия кабел с клемите, като спазвате съответните им номера на клемния блок на вътрешното и външно тяло.
3. Изолирайте неизползваните жила (проводници) от водата която влиза във външния модул. Направете така, че те да не докосват никакви електрически или метални части.

Дължина на оголване на съединителния кабел

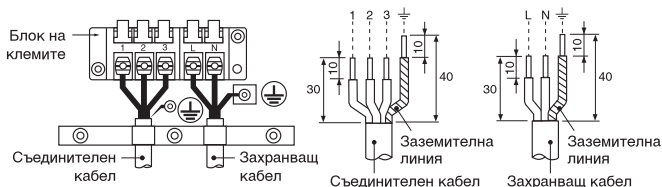

- ※ Когато се използва мултисистемно външно тяло, направете справка с ръководството за монтаж, предоставено с въпросния модел.

Модел	RAS-B10N3KV2-E1	RAS-B13N3KV2-E1	RAS-B16N3KV2-E1
Захранващ източник	50Hz, 220 – 240 V еднофазно 60Hz, 220 – 230 V еднофазно		
Максимален работен ток	8,5A	9,2A	11,0A
Вериген прекъсвач	11,0A	12,0A	14,0A
Захранващ кабел	H07RN-F или 60245 IEC66 (1,5 mm ² или повече)		
Съединителен кабел	H07RN-F или 60245 IEC66 (1,5 mm ² или повече)		

ВНИМАНИЕ

- Грешното свързване на кабелите може да причини изгаряне на някои електрически части.
- При свързване на външния и вътрешен модул се придържайте към съществуващото окабеляване (размер на кабела, начин на прокарването му и др.)
- Всеки кабел трябва да е свързан здраво.
- Веригният прекъсвач на тази инсталация трябва да съответства на захранващия кабел на този климатик.
- Ако е направена неправилна или негълна връзка, това може да причини запалване или отделяне на дим.
- Подгответе захранващия източник за изключителна употреба само от климатика.
- Този продукт може да бъде свързан към захранващата мрежа. Връзка към фиксирано окабеляване: Ключ, който изключва всички полюси и осигурява разделяне между контактите на поне 3 мм трябва да бъде включен към фиксираното окабеляване.

ДРУГИ

Тест за наличие на газови течове

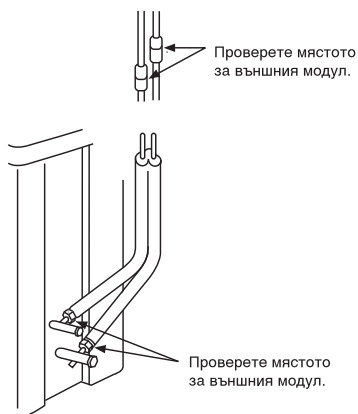

- Проверете връзките с конични гайки за изтичане на газ с детектор на газови течове или сапунена вода.

Избиране на настройки „А“ или „В“ на дистанционното управление

- Когато са инсталирани два вътрешни модула в една стая или в съседни стаи и настройвате единия модул, е възможно, и двата модула да приемат сигнала от дистанционното управление едновременно и да изпълняват командите. В този случай работата може да продължи чрез настройване на дистанционното управление на настройка В (Двата са настроени на настройка „А“ фабрично).
- Сигналят на дистанционното управление не се приема, когато вътрешния модул и дистанционното управление са различни.
- Няма връзка между настройка „А“ и настройка „В“ и стая „А“ и стая „В“, когато свързвате тръбите и кабелите.

За да разграничите употребата на дистанционното управление за всеки вътрешен модул, в случай че двата вътрешни модула са монтирани близо един до друг.

Избиране на настройка „В“ на дистанционното управление.

1. Натиснете бутона [RESET] на вътрешния модул, за да включите климатика.
2. Насочете дистанционното управление към вътрешния модул.
3. Натиснете и задръжте бутона [CHECK] на дистанционното управление със върха на молив. „00“ ще бъде изписано на дисплея (Фигура ①).
4. Натиснете бутона [MODE], докато бутона [CHECK] е натиснат. На дисплея ще се появи „В“ и „00“ ще изчезне. Климатикът ще се изключи. Настройката „В“ на дистанционното управление е запаметена (Фигура ②).

Забележка : 1. Повторете горната стъпка, за да върнете настройка „А“ на дистанционното управление.
2. Настройката „А“ на дистанционното управление не показва „А“ на дисплея.
3. По подразбиране, фабрично е избрана настройка „А“ на дистанционното управление.



Тестов режим

За да включите режима TEST RUN (COOL), натиснете бутона [RESET] за 10 секунди. (Ще се чуе кратък звуков сигнал.)

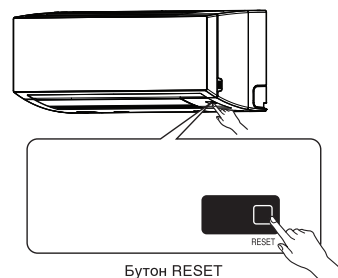

Настройка за автоматично рестартиране

Този продукт е проектиран по такъв начин, че може да се рестартира автоматично в същият работен режим, в който е работил преди пресукуване на захранването.

Информация

Този продукт е доставен със изключена функция за автоматично рестартиране. Включете я, когато е необходимо.

Как да включим функцията за автоматично рестартиране

1. Натиснете и задръжте [RESET] бутона на вътрешната част за 3 секунди, за да настроите режима на работа. (ще чуете 3 пъти звука бип, а лампата на функцията РЕЖИМ НА РАБОТА ще мига 5 пъти/сек. за 5 секунди)
2. Натиснете и задръжте [RESET] бутона на външната част за 3 секунди, за да отмените режима на работа. (ще чуете 3 пъти сигнала бип, но лампата на функцията РЕЖИМ НА РАБОТА няма да мига.)
 - Функцията АВТОМАТИЧНО РЕСТАРТИРАНЕ не работи при настроен таймер за ВКЛЮЧВАНЕ или за ИЗКЛЮЧВАНЕ.